

V-TRADE® BMT Serie

Halbautomatische Horizontal-Bandsägen



V-TRADE® BMT - V / AV

- sehr gut ausgestattete, preiswerte Präzisions-Bandsägen
- präzise Sägebandführung über einstellbare Hartmetallführungen und Doppel-Rollenlager
- stufenlos einstellbare Sägebandgeschwindigkeit
- schwere Gußkonstruktion
- präzise Einstellmöglichkeit für Gehrungsschnitte
- stufenlos regelbare hydraulische Schnittdruckregulierung
- Sicherheits-Sägebandabschirmung
- Luftblaseinrichtung (Modell BMT 330 AV)
- Niedervolt-Bedienpult mit Überlastsicherung
- automatische Sägebandabschaltung nach Schnittende
- Hochleistungskühlsystem mit mobilem Späneauffangkasten
- Präzisions-Bandspanneinrichtung
- Schnitlinien-Beleuchtung über Laser (Modell BMT 330 AV)



BMT 250 V
mit stufenlos regelbare
Bandgeschwindigkeit



Gehrungsbandsäge
-60° / 90° / +45°

BMT 1018 SSMV
mit stufenlos regelbare
Bandgeschwindigkeit

Serienausstattung

Modellreihe BMT 916 V / BMT 250 V

- Gehrungsschneideinrichtung
- manueller Schraubstock
- Spänebürste
- Späneauffangkasten
- Niedervoltbedienpult
- automatischer Sägestopp
- Sägeband inclusive
- Kühlmittleinrichtung
- Materiallängsanschlag
- Betriebsanleitung

Modellreihe BMT 330 AV wie oben jedoch zusätzlich mit

- Sägeband-Bruchsicherung
- Luftblaseinrichtung
- Schnitlinien-Beleuchtung über Laser
- Betriebsanleitung

Modellreihe BMT 1018 SSMV

- Gehrungsschneideinrichtung
- manueller Schraubstock
- Spänebürste und Späneauffangkasten
- Niedervoltbedienpult
- Sägeband inclusive
- Kühlmittleinrichtung
- Materiallängsanschlag
- stufenlose Auflagedruckregulierung über Hydraulikzylinder
- stufenlos regelbare Bandgeschwindigkeit
- automatische Abschaltung nach Schnittende und Heben des Sägebügels in Ausgangsstellung
- Betriebsanleitung



BMT 330 AV
mit Schnitlinien-
Beleuchtung über Laser

stufenlos regelbare Sägebandgeschwindigkeiten
bei allen V-TRADE BMT Bandsägen

V-TRADE®				BMT 916 V	BMT 250 V	BMT 330 AV
Schnittbereich 90°	rund	○	mm	225	250	330
	Rechteck	□	mm	345 x 225	415 x 250	480 x 330
	oder		mm	400 x 135	450 x 200	530 x 225
Schnittbereich 45°	rund	○	mm	165	190	255
	Rechteck	□	mm	225 x 165	250 x 190	280 x 255
Bandabmessungen			mm	3035 x 27 x 0,9	3300 x 27 x 0,9	4100 x 34 x 1,1
stufenlose Bandgeschwindigkeit			m/min	25 – 75		20 – 80
Antriebsleistung			kW	0,75 / 1,1	1,5	2,2
Länge			mm	1706	1739	2150
Tiefe			mm	749	571	810
Höhe			mm	1092	1130	1380
Gewicht			kg	285	320	600

V-TRADE® BMT 1018 SSMV

- zum Sägen von beidseitigen Gehrungen von 45° / 90° / 60° in Vollmaterial, Rohren und anderen Profilen aus Stahl und Buntmaterial
- schnelle und präzise Winkeleinstellung
- Kühlmittelwanne mit Kühlmittelpumpe zur „Versorgung“ beider Bandführungen
- stufenlos regelbare Bandgeschwindigkeit
- Bandführung über Hartmetallführung und Rollen
- thermischer Überlastungsschutz mit Niedervoltauflösung
- automatische Abschaltung, Sägerahmenhebung durch Hydraulikzylinder nach Schnittende

V-TRADE®				BMT 1018 SSMV
Schnittbereich 90°	rund	○	mm	254
	Quadrat	□	mm	254 x 254
	Rechteck	▭	mm	350 x 254
Schnittbereich 60°	rund	○	mm	155
	Quadrat	□	mm	140 x 140
Schnittbereich 45°	rund	○	mm	155 x 125
	Quadrat	□	mm	254
	Rechteck	▭	mm	254 x 254
			mm	330 x 254
Bandabmessungen			mm	3660 x 27 x 0,9
stufenlose Bandgeschwindigkeiten			m/min	14 – 65
Antriebsleistung			kW	1,5
Länge			mm	2030
Tiefe			mm	978
Höhe			mm	1098
Gewicht			kg	430

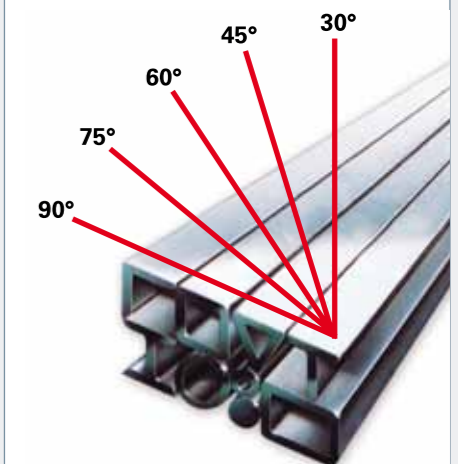

Halbautomatische Horizontal-Bandsägen